

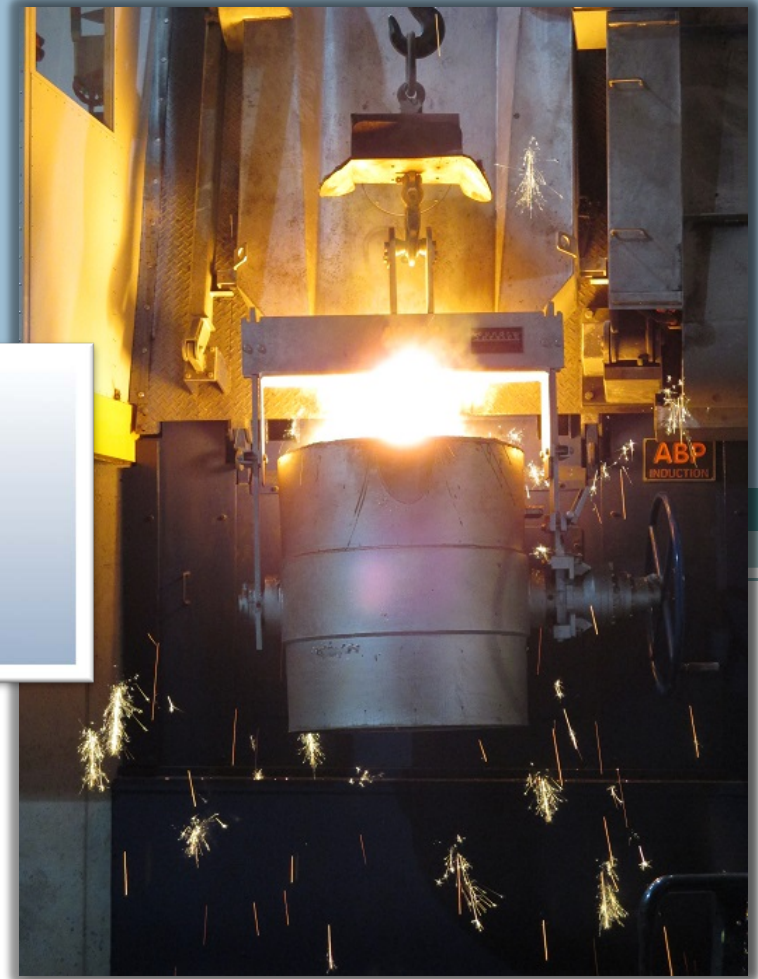

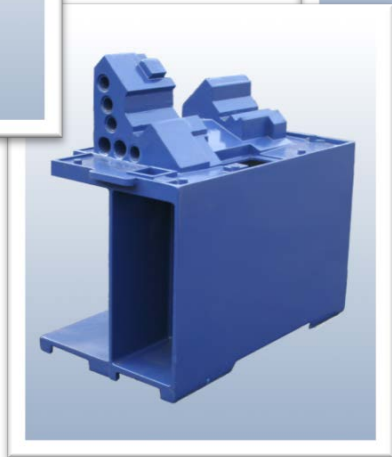

*„IHR Partner in  
Sachen Guss“*

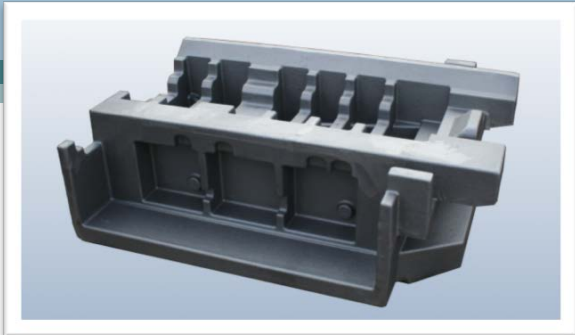



„ Erfolg besteht darin, dass man genau die Fähigkeiten hat,  
die im Moment gefragt sind.“

- *Henry Ford*

# **Eisengiesserei Mezger AG**

Die  **Eisengiesserei  
Mezger AG** in Kallnach ist ein innovatives Unternehmen für Ihre giessereitechnische Lösungen in den Bereichen Bau-, Maschinen-, Werkzeug- und Fahrzeugindustrie.

Unsere Erstpriorität ist, eine Antwort auf Ihre Anforderungen zu finden und schätzen eine lang-jährige Zusammenarbeit.





Gussplanung

Gussfertigung

Gussbearbeitung

IHR PRODUKT BEI  **Eisengiesserei  
Mezger AG**  
EINE RUNDE SACHE

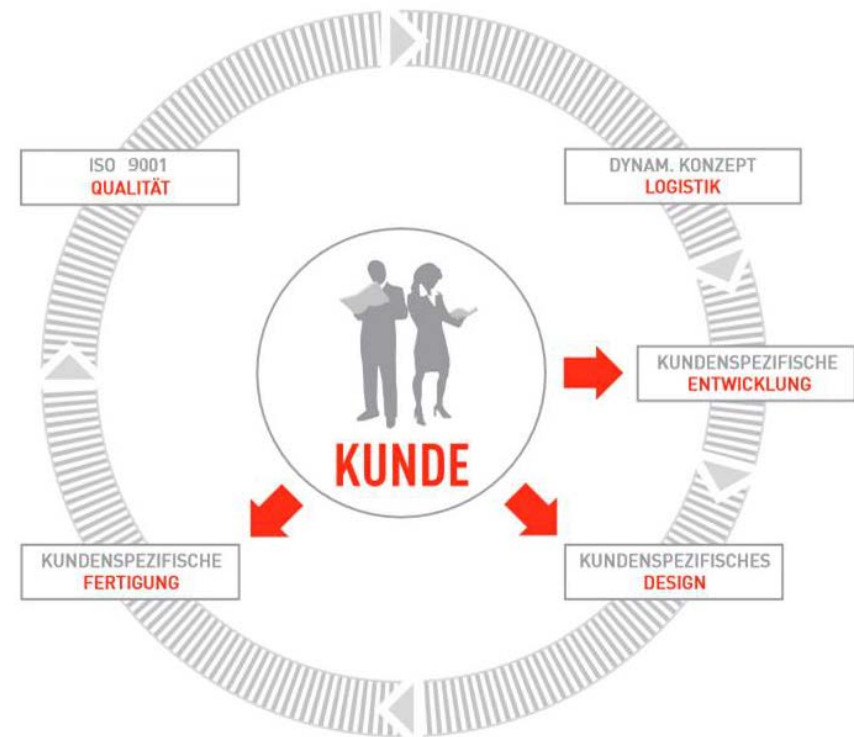

1946 Eduard Mezger pachtet die stillgelegte Giesserei in Kallnach und beginnt mit deren Reaktivierung

1949 Kauf der Giesserei, da diese in sehr kurzer Zeit erfolgssprechend ist.

1955 Integration einer Maschinenbaubereich; hier werden die selbst entwickelten Formmaschinen hergestellt.

1962 Zu seinem Firmeneintritt entwickelt Fritz Mezger eine automatische Giessmaschine; das Erfolgsprodukt wird vor allem von Automobilzulieferern zum Giessen von Motorblöcken und Bremscheiben eingesetzt.

1970 Beginn der Zusammenarbeit mit der Firma R. Camponovo AG; es wird mit der Produktion von Sphaeroguss-Teilen begonnen.

1995 Wegen der enormen Expansion, wird das Unternehmen im Hinblick auf eine bessere Organisation in den Bereichen *Eisengiesserei Ed. Mezger* und *Maschinenbau Mezger AG* aufgeteilt.

2002 Weiterentwicklung der Formanlage im Hinblick auf Kundenwünsche

2005 Übernahme durch die Camponovo R. AG mit Verlagerung ihrer Produktion nach Kallnach

2006 Bezug des neuen Verwaltungsgebäudes, zusammen mit der Firma R. Camponovo AG.

2008 Start der Handformerei im Neubau auf ca. 1000 m<sup>2</sup> mit neuen Investitionen in neue Verfahren.

2013 Erweiterung der Produktion mit neuem Schmelzbetrieb und vollautomatisierte Gattierungs-anlage.

2014 Neubau einer Lagerhalle für Gussmodelle mit integriertem Modellbau.

2015 Rundherum Erneuerung der Kernmacherei mit drei neuen vollautomatischen Kernschuss-automaten.

## Camponovo Holding AG

### Eisengiesserei Mezger AG



Die Eisengiesserei Mezger AG beschäftigt sich mit der Konstruktionsberatung und der Produktion von maschinengeformten und handgeformten Gussteilen für Klein- und Mittelserien.

Stückgewichte von 0.3 bis 3'000 kg in folgenden Werkstoffen sind möglich

- Gusseisen mit Kugelgraphit (Sphäroguss)
- Hitzebeständiges Gusseisen mit Kugelgraphit (SiMo)
- Bainitisches Gusseisen mit Kugelgraphit (ADI)
- Gusseisen mit Lamellengraphit (Grauguss)
- Gusseisen verschleissbeständig

### Maschinenbau Mezger AG



Der Maschinenbau Mezger ist Ihr Partner für

- Mechanische Bearbeitung, konventionell und CNC
- Serienfertigung auf modernsten Fertigungszentren
- Einzelteile, Kleinserien und Prototypenbau
- Schweissarbeiten
- Reparaturarbeiten
- Montagearbeiten
- alle gängigen Oberflächenbehandlungen (zusammen mit unseren Partnern)

### Camponovo R. AG



CAMPONOVO R. AG bietet die Strassenkappen **NOVO**® in Rund und 8-Eckiger Ausführung für die Gas- und Wasserversorgungen an.

Die Strassenkappen **NOVO**® sind bis anhin die ersten und einzigen SVGW geprüften und zugelassenen Strassenkappen.

Zusätzlich sind Schlüsselstangen und Schutzrohre für sämtliche Schieberarten und Schlüsselaufsätze für jeden Bedarf im Angebot.

# Produkte

Von der Konstruktionsberatung über das Giessen, Bearbeiten und Montieren erhalten SIE von uns alles aus einer Hand.

Wir produzieren sowohl maschinengeformte wie auch handgeformte Gussteile in Klein- und Mittelserien mit Stückgewicht von 0.3kg bis max. 3000kg aus Sphäroguss (GJS), Grauguss (GJL), ADI und sowie Speziallegierung wie z.B. SiMo.

Eine gewünschte Weiterbearbeitung der gegossenen Teile übernehmen wir gerne auch, gegebenenfalls in Zusammenarbeit mit unseren Lieferanten.

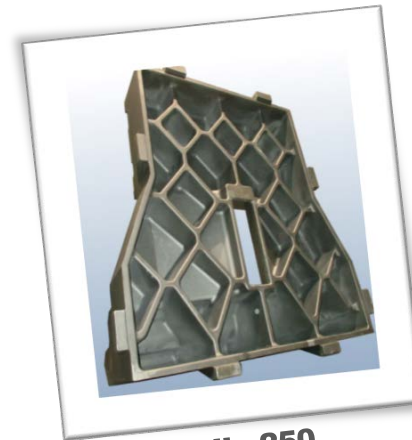

**EN-GJL -250**  
**1540 kg**



**EN-GJS-400-15**  
**3 kg**



**EN-GJS-XSiMo 5.1**  
**10 kg**



**Diverse Straßenkappen**  
**aus GJL**

# Leistungen

## Beratung

Um möglichst das Beste im Bezug auf IHRE Wünsche zu ermöglichen, legen wir einen sehr großen Wert auf die Vorabplanung. Bereits im Vorfeld definieren wir mit IHNEN gemeinsam die Anforderungen und gehen dabei explizit auf IHRE technische Vorgaben. Diese setzen wir in giessfähige Konstruktionen um und zeigen Ihnen bereits in der Entwicklungsphase Wege einer wirtschaftlichen Fertigung.



Idee

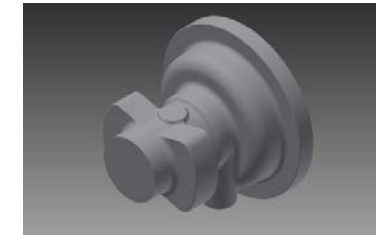

Erstellen eines CAD-Modells

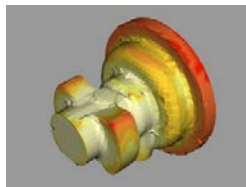

Erstarrungssimulation



Erkennen von Problemzonen



Festlegung der Giesstechnik

## Design

Für eine einwandfreie Qualität und Machbarkeit, werden IHRE Wünsche mit Hilfe von aktuellsten Simulationssoftwares auf die Best geeignete Giesstechnische Aspekte ausgelegt.

## Ausführung

Mit erfahrenen Modellbauern werden für IHRE Produkte qualitativ hochwertige Giessmodelle angefertigt. Da wir eine hauseigene Maschinebaubereich verfügen, können wir IHNEN auch eine eventuelle Weiterverarbeitung anbieten. Zudem bieten wir im Zusammenarbeit mit unseren Partnern Lackierarbeiten an.



Herstellung der Modelplatten anhand CAD-Daten und Simulationsergebnis



Formen der Kästen auf der Formanlage bzw. Handformen und anschließende Abguss



Eventuelle Weiterverarbeitung

„ wir optimieren IHRE Produkte ständig „

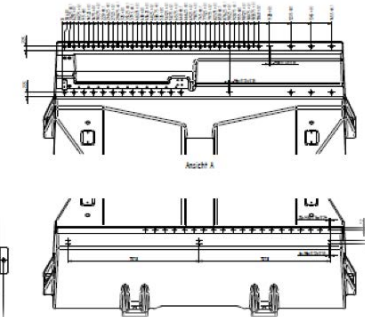
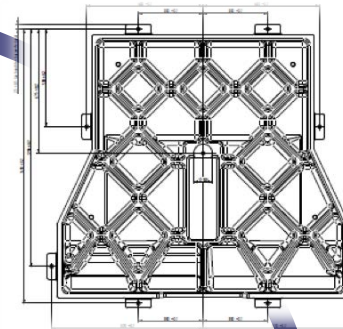

**Eisengiesserei  
Mezger AG**

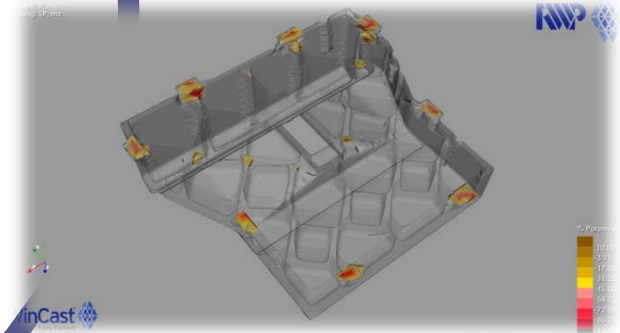

## Unsere Fachbereiche

### Maschinen- und Handformerei

Was auch immer SIE wünschen, wir ermöglichen es auf unsere selbstentwickelte vollautomatisierte Mezger Formanlage welche bis zur Größen von 630 x 520 x 210/210 mm ausgelegt ist. Wiederum ist es uns möglich in unsere mechanisierte Handformanlage Formen bis zur eine Größe von 3000 x 2000 x 1500 mm zu erstellen.



## Unsere Fachbereiche

### Schmelzbetrieb

Um die Anforderungen unsere KUNDEN zeitgemäß nachzukommen, haben wir unseren Schmelzbetrieb auf den neuste Stand gebracht welches zu den modernsten der Schweiz zählt. Im Einsatz ist eine Mittelfrequenz-Twinpower-Anlage von ABP Induction Systems GmbH, mit zwei Induktionsöfen, je 3 t Schmelzvolumen und einer Anschlussleistung von 2 MW. Zudem wurde der Schmelzofen mit einer vollautomatischen Gattierungsanlage ausgestattet. Diese dient für eine schnelle und wirtschaftliche Rohstofflogistik.



## Oberflächenbehandlung

Um den stetig wachsenden Wünschen nachzukommen bieten wir unseren KUNDEN auch Dienste wie:

- Grundieren
- Lackieren
- KTL-Beschichten
- Pulverbeschichten
- Verzinken
- Vernickeln
- Schwärzen / Phosphatieren

Andere Verfahren auf Anfrage an.

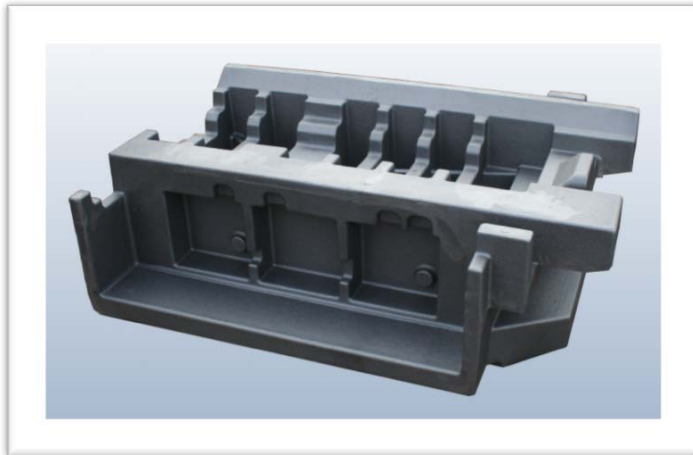

**Unlackiert**

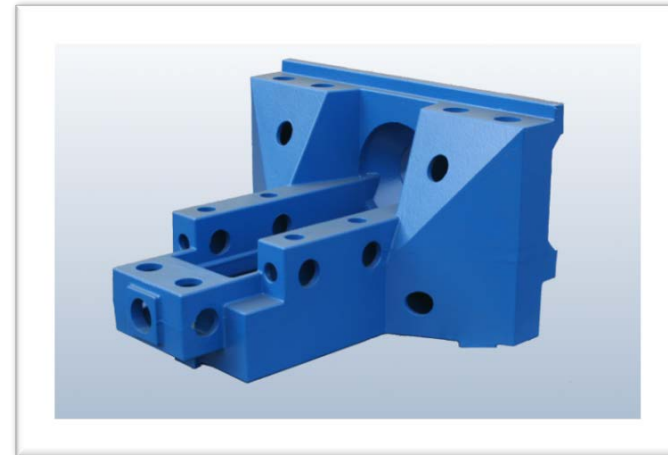

**Lackiert**

# Maschinenbau Mezger AG

Um IHNEN auch komplett Lösungen anzubieten, besitzen wir eine hausinterne Maschinenbau AG.

Somit können SIE aus einer Hand IHRE wertvollen Produkte beschaffen.



## Leistungen

Auf Wunsch bieten wir IHNEN auch komplette Fertigbearbeitung von Gussteilen an. Zu unseren diensten in dem Bereich Maschinenbau zählen:

- Prototypenbau
- Vorrichtungsbau
- Schweißkonstruktionen
- Reparaturarbeiten
- Montagearbeiten
- 3D-Messprotokolle

Die mechanische Bearbeitung, erfolgt konventionell oder computergestützt auf Moderne BAZ. Je nach IHREM Wunsch erstellen wir auch nach der Fertigung Mess- und Prüfprotokolle für IHRE Produkte aus.



Maschinenpark



MAZAK NEXUS 6800		
Arbeitsbereich		
x = 1050	y = 900	z = 980



OKUMA MX 40-HA		
Arbeitsbereich		
x = 560	y = 610	z = 560

Maschinenpark



MAZAK VARIAXIS j500		
Arbeitsbereich		
x = 350	y = 550	z = 310



MAZAK VC Smart 430a		
Arbeitsbereich		
x = 560	y = 430	z = 510

„Gesamte Maschinenliste ist auf der Homepage zu finden“



# Das Team





# Mezger AG

## Ansprechpartner

### Eisengiesserei Mezger AG

Geschäftsführer: Silvio Camponovo

Tel.: +41 (32) 365 20 91  
E-Mail: [info@camponovoag.ch](mailto:info@camponovoag.ch)

Giessereileitung: Dieter Diebold

Tel.: +41 (32) 391 74 45  
E-Mail: [diebold@mezgergroup.ch](mailto:diebold@mezgergroup.ch)

Buchhaltung:

Karl Pfander  
Tel.: +41 (32) 391 74 33  
E-Mail: [pfander@mezgergroup.ch](mailto:pfander@mezgergroup.ch)

Auftragsabwicklung:

Claudia Nobs / Brigitte Pfister  
Tel.: +41 (32) 391 74 44  
E-Mail: [nobs@mezgergroup.ch](mailto:nobs@mezgergroup.ch)  
[pfister@mezgergroup.ch](mailto:pfister@mezgergroup.ch)

### Maschinenbau Mezger AG

Geschäftsführer: Silvio Camponovo

Tel.: +41 (32) 365 20 91  
E-Mail: [info@camponovoag.ch](mailto:info@camponovoag.ch)

Betriebsleitung:

Rolf Wenger  
Tel.: +41 (32) 391 74 41  
E-Mail: [wenger@mezgergroup.ch](mailto:wenger@mezgergroup.ch)

Werkstattleitung:

Roland Stämpfli  
Tel.: +41 (32) 391 74 36  
E-Mail: [staempfli@mezgergroup.ch](mailto:staempfli@mezgergroup.ch)

Buchhaltung:

Karl Pfander  
Tel.: +41 (32) 391 74 33  
E-Mail: [pfander@mezgergroup.ch](mailto:pfander@mezgergroup.ch)